

ISTRUZIONI DI MONTAGGIO**KIT PORTATARGA
DUCATI 899 PANIGALE '15****DP8104/15**WWW.BARRACUDAMOTO.COM**KIT**

X1. STAFFA SPECIFICA
X2. SPESSORE H.10
X2. SPESSORE H.18
X2. BRUGOLE 6X25 "TESTA BOMBATA"
X2. BRUGOLE 6X35 "TESTA BOMBATA"
X4. DADI AUTOBLOCCANTI Ø 6
X8. RONDELLE Ø 6 LARGHE
X1. "X" TARGA

PROCEDURA MONTAGGIO:

- RIMUOVERE IL PORTATARGA ORIGINALE E FISSARE IL PORTATARGA BARRACUDA UTILIZZANDO LE BRUGOLE 6X25, 6X35 E GLI SPESSORI H.10, H.18 COME DA SCHEMA DI MONTAGGIO;
- SERRARE LE BRUGOLE E RIPETERE L'OPERAZIONE PER TUTTI I PUNTI DI FISSAGGIO DELLA STAFFA;
- APPLICARE LA "X" TARGA ALLO SNODO DELLA STAFFA SPECIFICA;

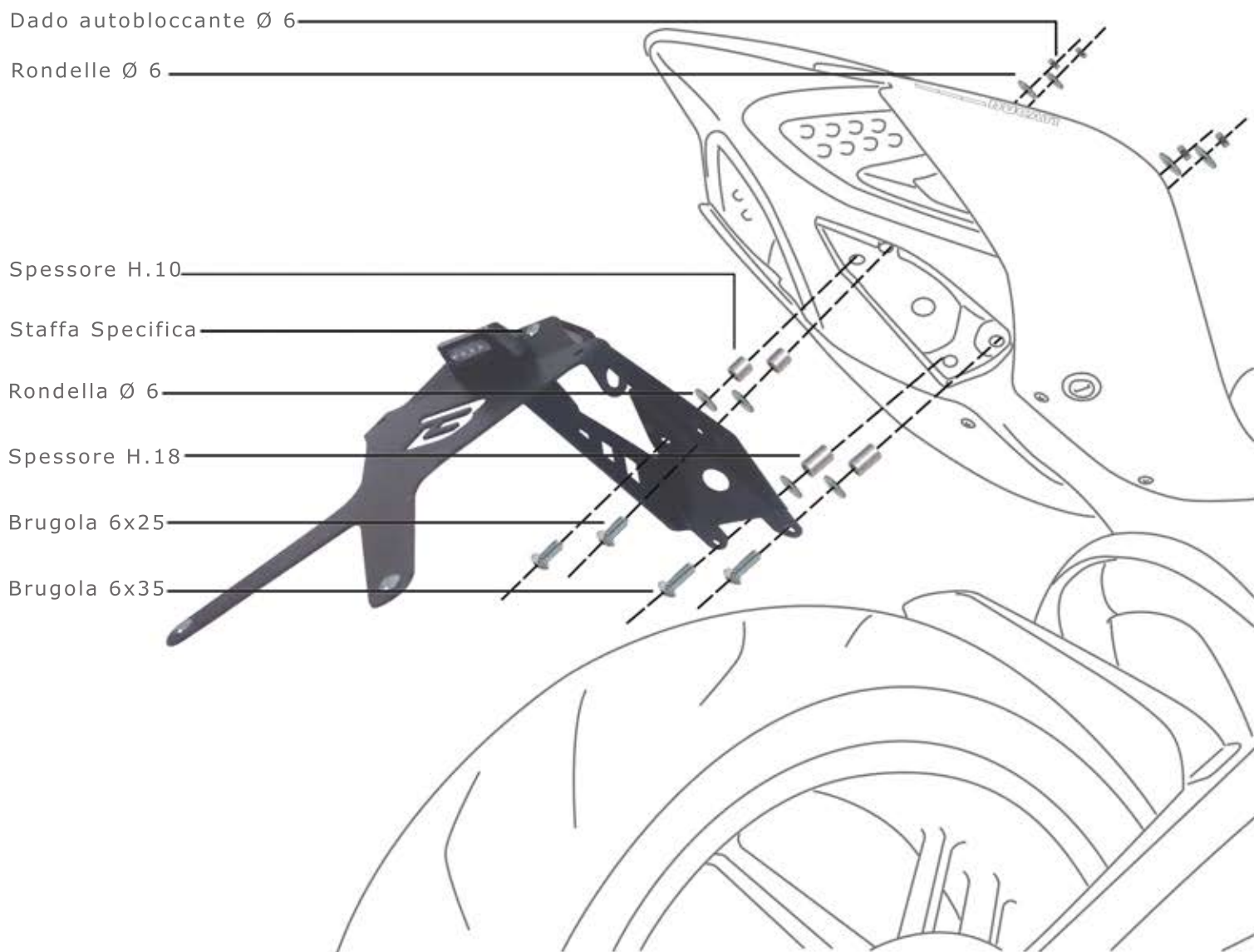

NOTE: SI CONSIGLIA, DI MANTENERE UN INCLINAZIONE NON SUPERIORE A 30° PER NON INCOMBERE IN SANZIONI DEL CODICE DELLA STRADA E PER EVITARE POSSIBILI ROTTURE STRUTTURALI